

2017 中国ジュニアテニス選手権大会広島県予選

広域公園テニスコート

2017. 05/6、7、13

18歳以下男子シングルス

その1

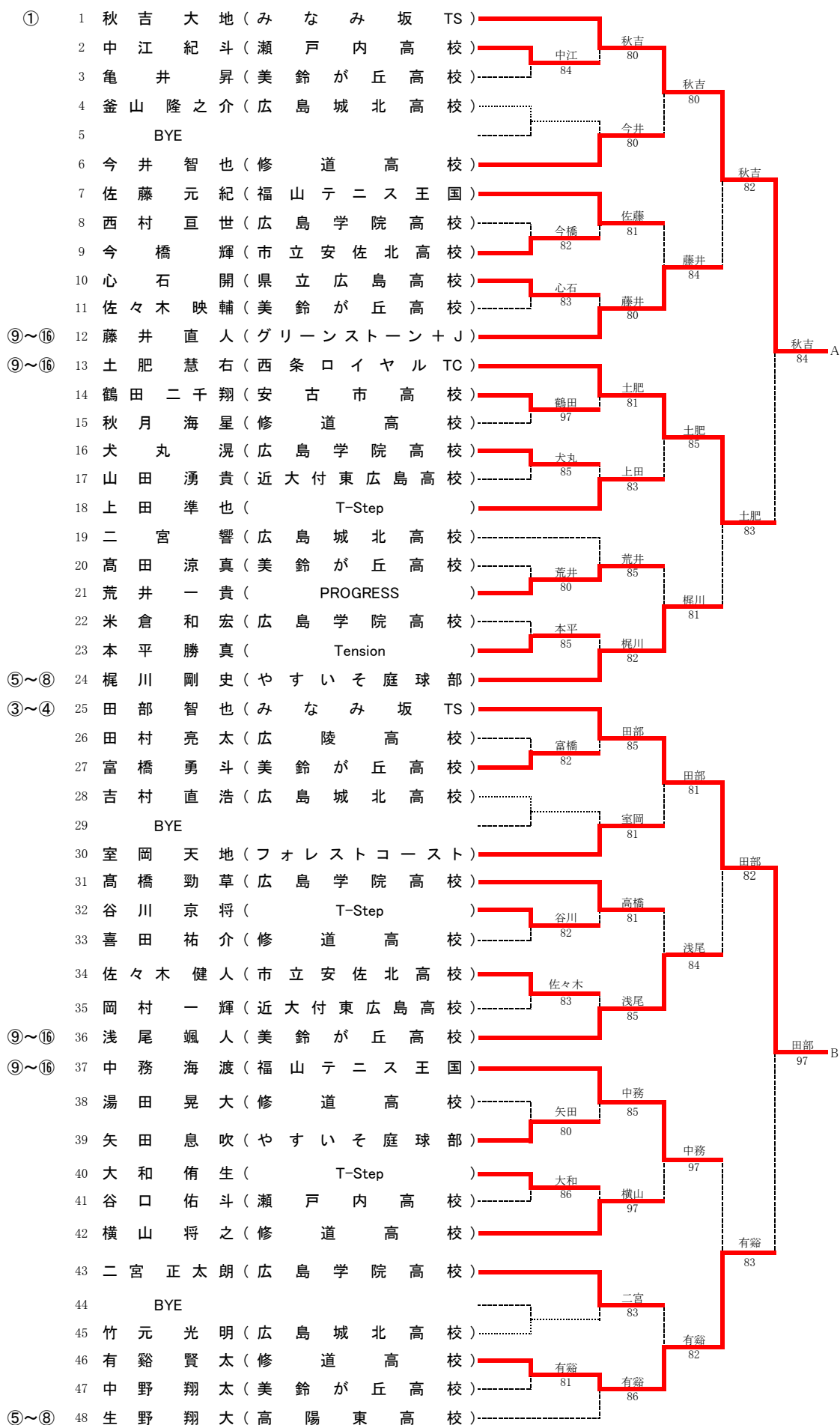

2017 中国ジュニアテニス選手権大会広島県予選

広域公園テニスコート

2017. 05/6、7、13

18歳以下男子シングルス

その2

⑤~⑧	49	岡田 修一郎 (崇徳高校)							
	50	森 太志 (広島学院高校)	森	84	岡田	85			
	51	松田 朋也 (Tennis ZONE Hesaka)							
	52	鹿野 大護 (市立安佐北高校)	鹿野	81	岡田	80			
	53	頼政 龍哉 (瀬戸内高校)			面真	82			
	54	面真 保理仁 (みなみ坂TS)							
	55	迫 雄太 (美鈴が丘高校)							迫
	56	前川 拓之 (広島城北高校)			遊佐	83			
	57	遊佐 智宏 (広島学院高校)							迫
	58	西川 直輝 (修道高校)							迫
	59	小川 登司 (県立広島高校)	小川	82					迫
⑨~⑬	60	河崎 智也 (やすいそ庭球部)			河崎	80			
⑨~⑬	61	山下 俊輝 (修道高校)							川下 C
	62	千代丸 翔 (みなみ坂TS)	千代丸	80	山下	83			
	63	林 航輝 (近大付東広島高校)							
	64	大下 敦大 (Tension)	大下	80	山下	80			
	65	多々納 淑了 (美鈴が丘高校)			大下	84			
	66	太治 鴻四郎 (広島城北高校)							川下
	67	山本 善人 (瀬戸内高校)							82
	68	BYE			山本	80			
	69	渡部 仁 (T-Step)							川下
	70	岩本 拓真 (広陵高校)							83
	71	江部 悠比 (フォレストコースト)	江部	81	川下	82			
③~④	72	川下 慶悟 (美鈴が丘高校)							
⑤~⑧	73	中岡 朋也 (広島学院高校)							
	74	兼山 明日風 (西条ロイヤルTC)	兼山	82	中岡	86			
	75	曾利 光陽 (広島新庄高校)							中岡
	76	村上 脩希 (美鈴が丘高校)							97
	77	BYE			大川	81			
	78	大川 裕貴 (修道高校)							中岡
	79	伏岡 拓洋 (みなみ坂TS)							83
	80	川村 祐太 (瀬戸内高校)	川村	82	伏岡	86			
	81	清峰 優太 (広島学院高校)							竹野
	82	小城戸 聖基 (広島城北高校)	小城戸	82	竹野	85			
	83	下原 雄祐 (修道高校)							83
⑨~⑬	84	竹野 友都 (やすいそ庭球部)							
⑨~⑬	85	田坂 一馬 (福山葦陽高校)							阿部 D
	86	田口 嵩 (市立安佐北高校)	田口	80	田坂	82			
	87	野間 大貴 (広陵高校)							
	88	脇本 翔太 (美鈴が丘高校)	脇本	84	大内	86			
	89	谷川 蓮也 (PROGRESS)							大内
	90	大内 颯汰 (やすいそ庭球部)							82
	91	吉田 悠斗 (修道高校)							阿部
	92	BYE			神代	98(2)			81
	93	神代 直哉 (美鈴が丘高校)							
	94	釜山 悠之介 (広島城北高校)	釜山	80	阿部	82			
	95	石井 裕也 (広島学院高校)							阿部
②	96	阿部 称也 (T-Step)							81

2017 中国ジュニアテニス選手権大会広島県予選

広域公園テニスコート

2017. 05/6、7、13

18歳以下男子シングルス

その2

準決勝・決勝

A	秋吉大地	(みなみ坂 TS)	秋吉 82
B	田部智也	(みなみ坂 TS)	
C	川下慶悟	(美鈴が丘高校)	阿部 85
D	阿部称也	(T-Step)	

順位

1	秋吉大地
2	阿部称也
3	田部智也
4	川下慶悟
5	迫雄太
6	有谿賢太
7	中岡朋也
8	土肥慧右

3・4位決定

25	田部智也	(みなみ坂 TS)	田部 85
72	川下慶悟	(美鈴が丘高校)	

5~8位決定

13	土肥慧右	(西条ロイヤル TS)	有谿 63
46	有谿賢太	(修道高校)	
55	迫雄太	(美鈴が丘高校)	迫 76(4)
73	中岡朋也	(広島学院高校)	

7・8位決定

13	土肥慧右	(西条ロイヤル TS)	中岡 76(7)
73	中岡朋也	(広島学院高校)	

2017 中国ジュニアテニス選手権大会広島県予選

広域公園テニスコート

18歳以下女子シングルス

2017. 05/6、7、13

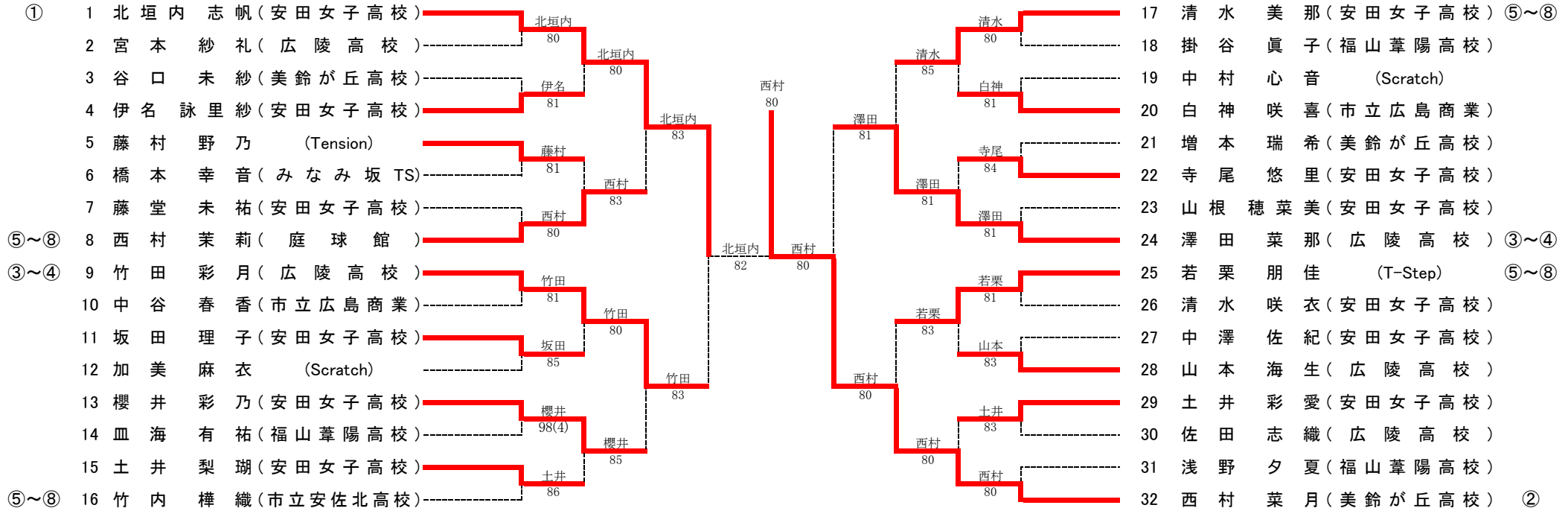

3・4位決定

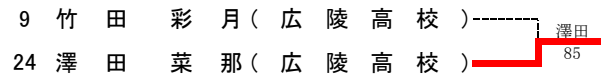

7・8位決定

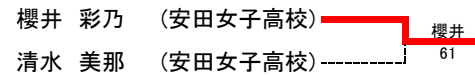

5~8位決定

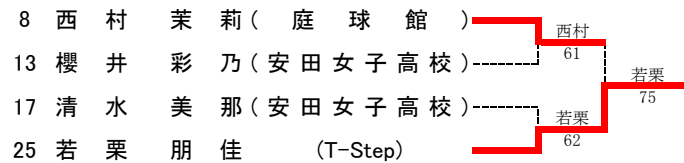

順位

- 1 西村 菜月
- 2 北垣内 志帆
- 3 澤田 菜那
- 4 竹田 彩月
- 5 若栗 朋佳
- 6 西村 茉莉
- 7 櫻井 彩乃
- 8 清水 美那

2017 中国ジュニアテニス選手権大会広島県予選

18歳以下男子ダブルス

広域公園テニスコート

2017. 05/6、7、13

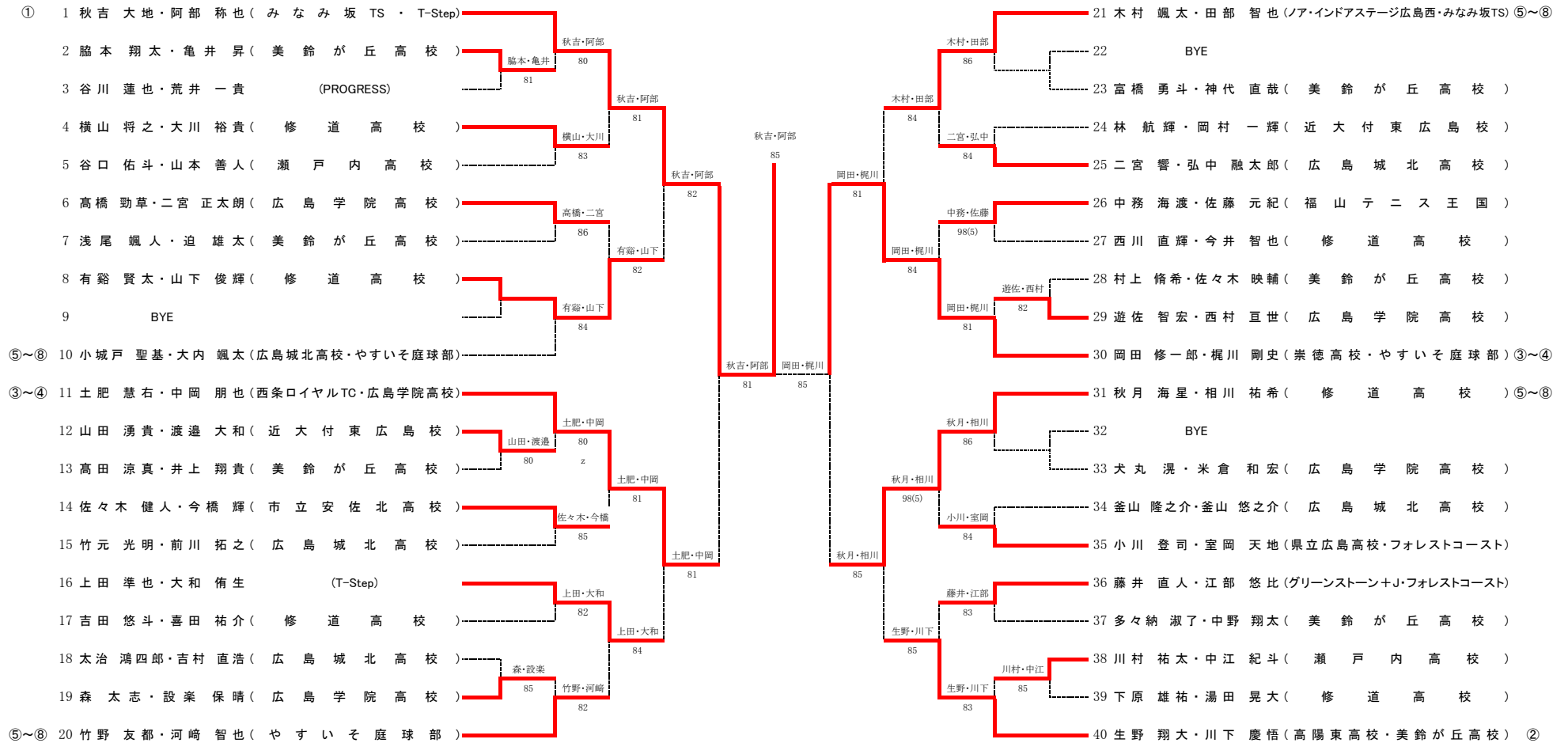

3・4位決定

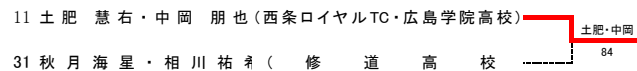

順位

- 1 秋吉 大地・阿部 称也
- 2 岡田 修一郎・梶川 剛史
- 3 土肥 慧右・中岡 朋也
- 4 秋月 海星・相川 祐希

2017 中国ジュニアテニス選手権大会広島県予選

広域公園テニスコート

2017. 05/6、7、13

18歳以下女子ダブルス

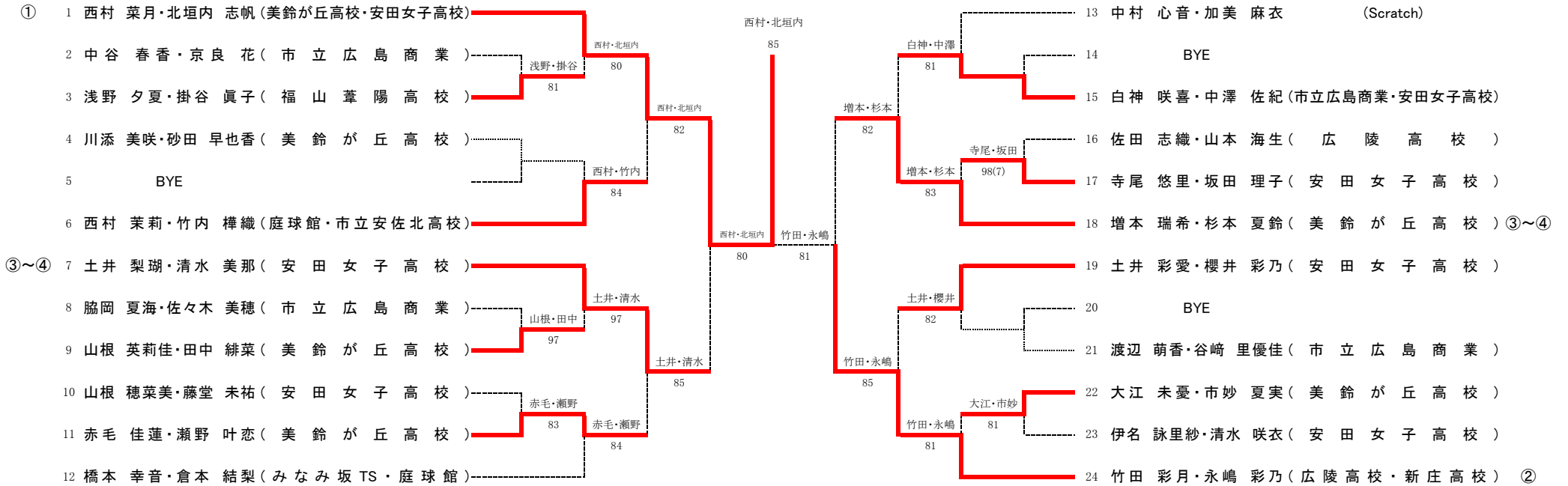

3・4位決定

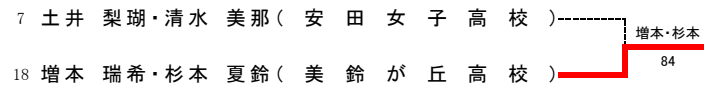

順位

- 1 西村 菜月・北垣内 志帆
- 2 竹田 彩月・永嶋 彩乃
- 3 増本 瑞希・杉本 夏鈴
- 4 土井 梨瑚・清水 美那

2017 中国ジュニアテニス選手権大会広島県予選

広域公園テニスコート

2017. 05/6、7、13

16歳以下男子シングルス

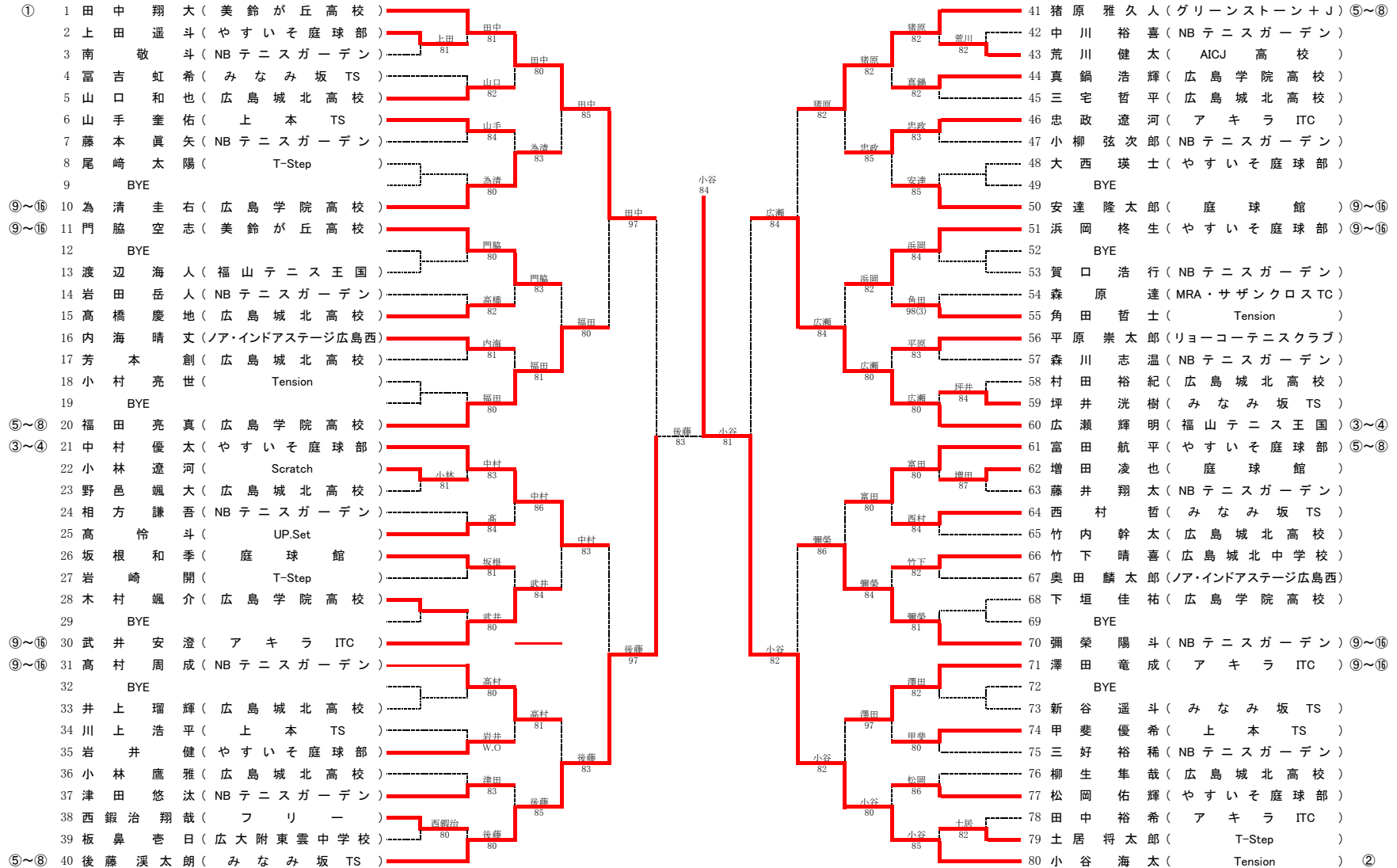

3・4位決定
 1 田中 翔大 (美鈴が丘高校) 84
 60 広瀬 輝明 (福山テニス王国) 84

7・8位決定
 福田 亮真 (広島学院高校) 83
 彌 榮 陽斗 (NBテニスガーデン) 82

5~8位決定
 20 福 田 亮 真 (広島学院高校) 76(3)
 21 中 村 優 太 (やすいそ庭球部) 80
 41 猪 原 雅 久 (グリーンストーン+J) 83
 70 彌 榮 陽 斗 (NBテニスガーデン) 63

順位
 1 小 谷 海 太
 2 後 藤 漢 太 朗
 3 田 中 翔 大
 4 広 瀬 輝 明
 5 中 村 優 太
 6 猪 原 雅 久 人
 7 福 田 亮 真
 8 彌 榮 陽 斗

2017 中国ジュニアテニス選手権大会広島県予選

広域公園テニスコート

2017. 05/6、7、13

16歳以下女子シングルス

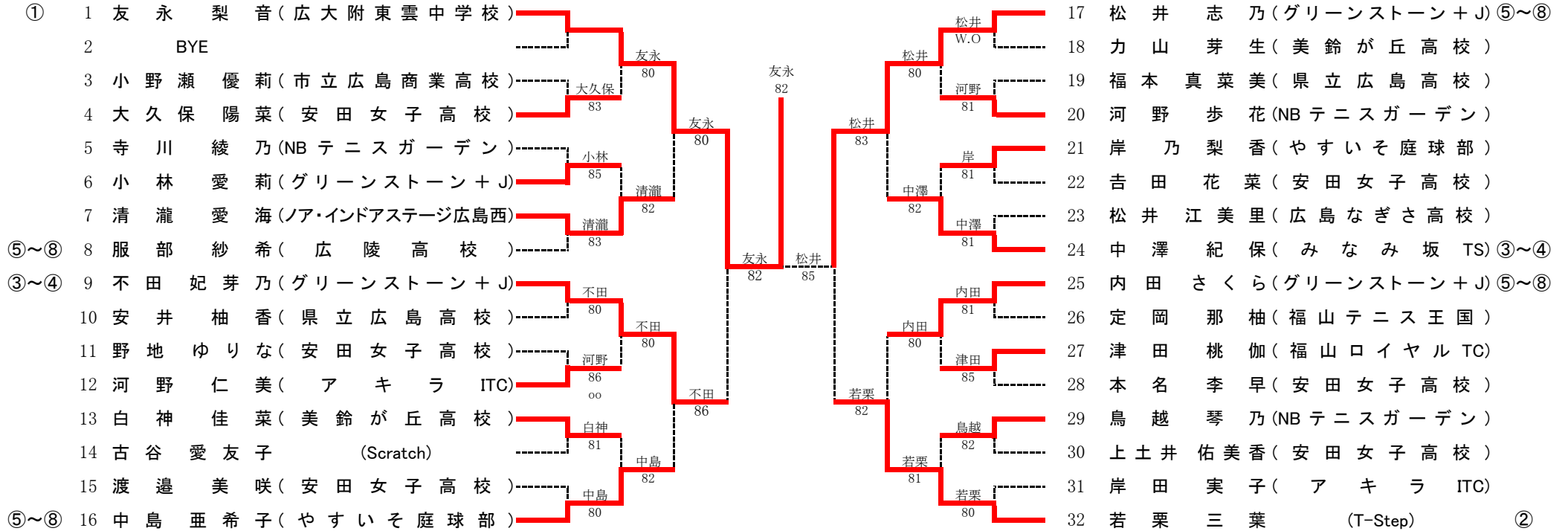

3・4位決定

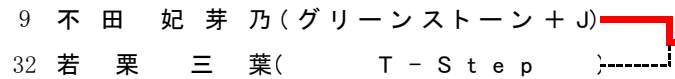

7・8位決定

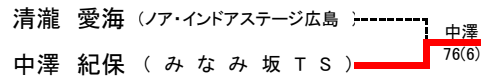

5~8位決定

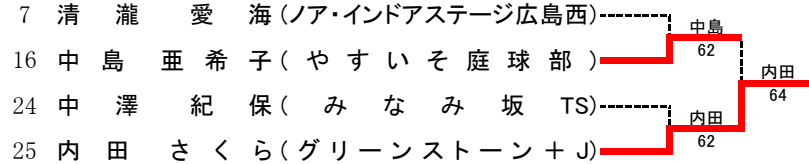

順位

- 1 友永 梨音
- 2 松井 志乃
- 3 不田 妃芽乃
- 4 若栗 三葉
- 5 内田 さくら
- 6 中島 亜希子
- 7 中澤 紀保
- 8 清瀧 愛海

2017 中国ジュニアテニス選手権大会広島県予選

16歳以下男子ダブルス

広域公園テニスコート

2017. 05/6、7、13

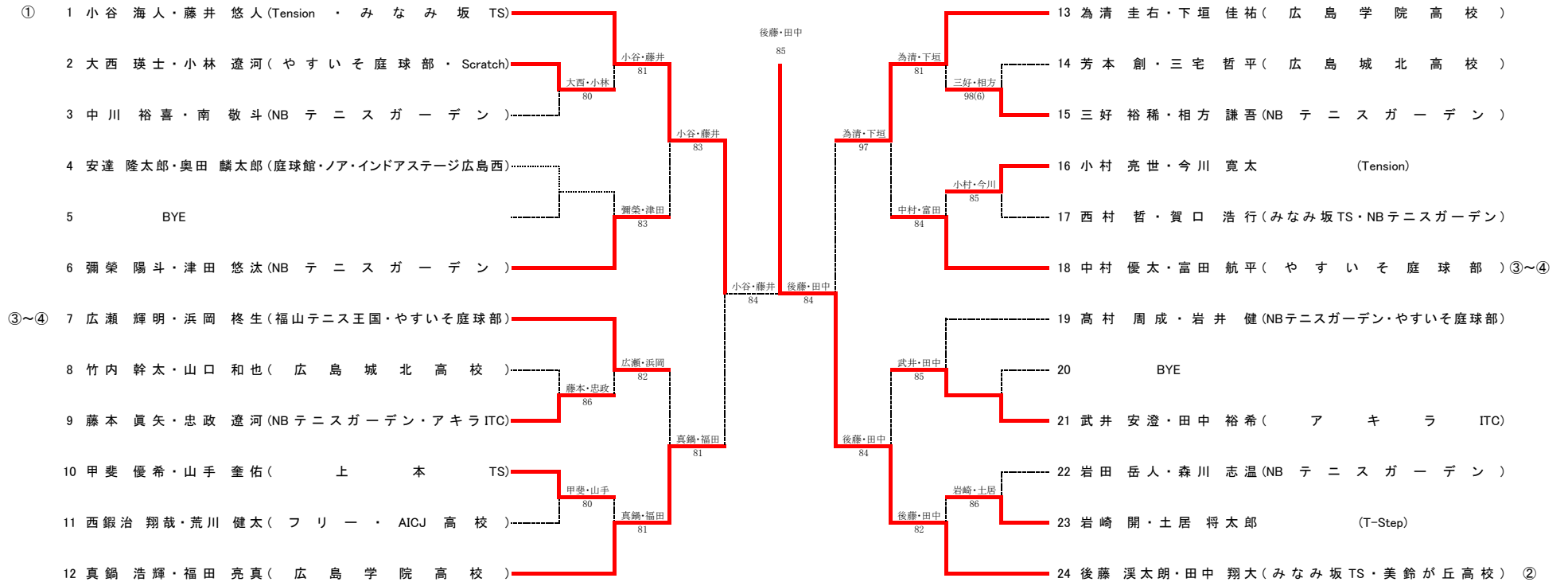

3・4位決定

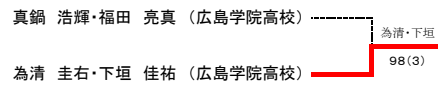

5~8位決定

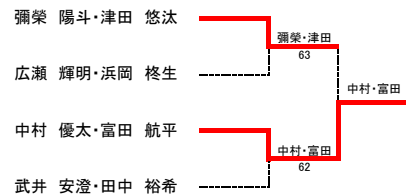

順位

- 1 後藤 溪太郎・田中 翔大
- 2 小谷 海太・藤井 悠人
- 3 為清 圭右・下垣 佳祐
- 4 真鍋 浩輝・福田 亮真
- 5 中村 優太・富田 航平
- 6 彌榮 陽斗・津田 悠汰

2017 中国ジュニアテニス選手権大会広島県予選

16歳以下女子ダブルス

広域公園テニスコート

2017. 05/6、7、13

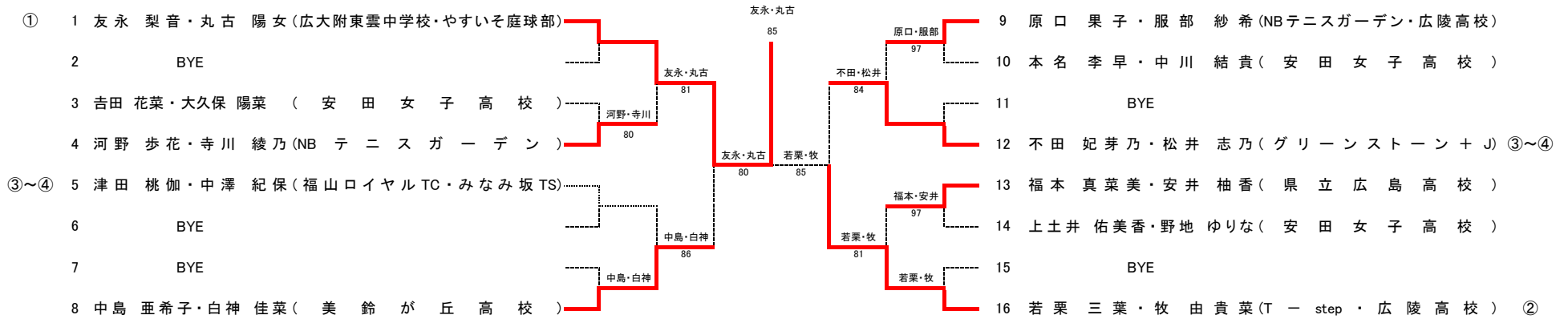

3・4位決定

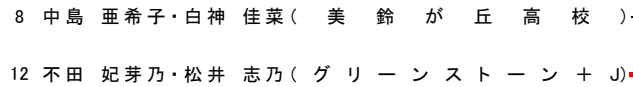

5～8位決定

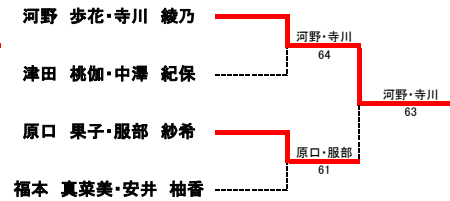

順位

- 1 友永 梨音・丸古 陽女
- 2 若栗 三葉・牧 由貴菜
- 3 不田 妃芽乃・松井 志乃
- 4 中島 亜希子・白神 佳菜