

2016 中国ジュニアテニス選手権大会広島県予選

広域公園テニスコート 2016. 04/29, 30

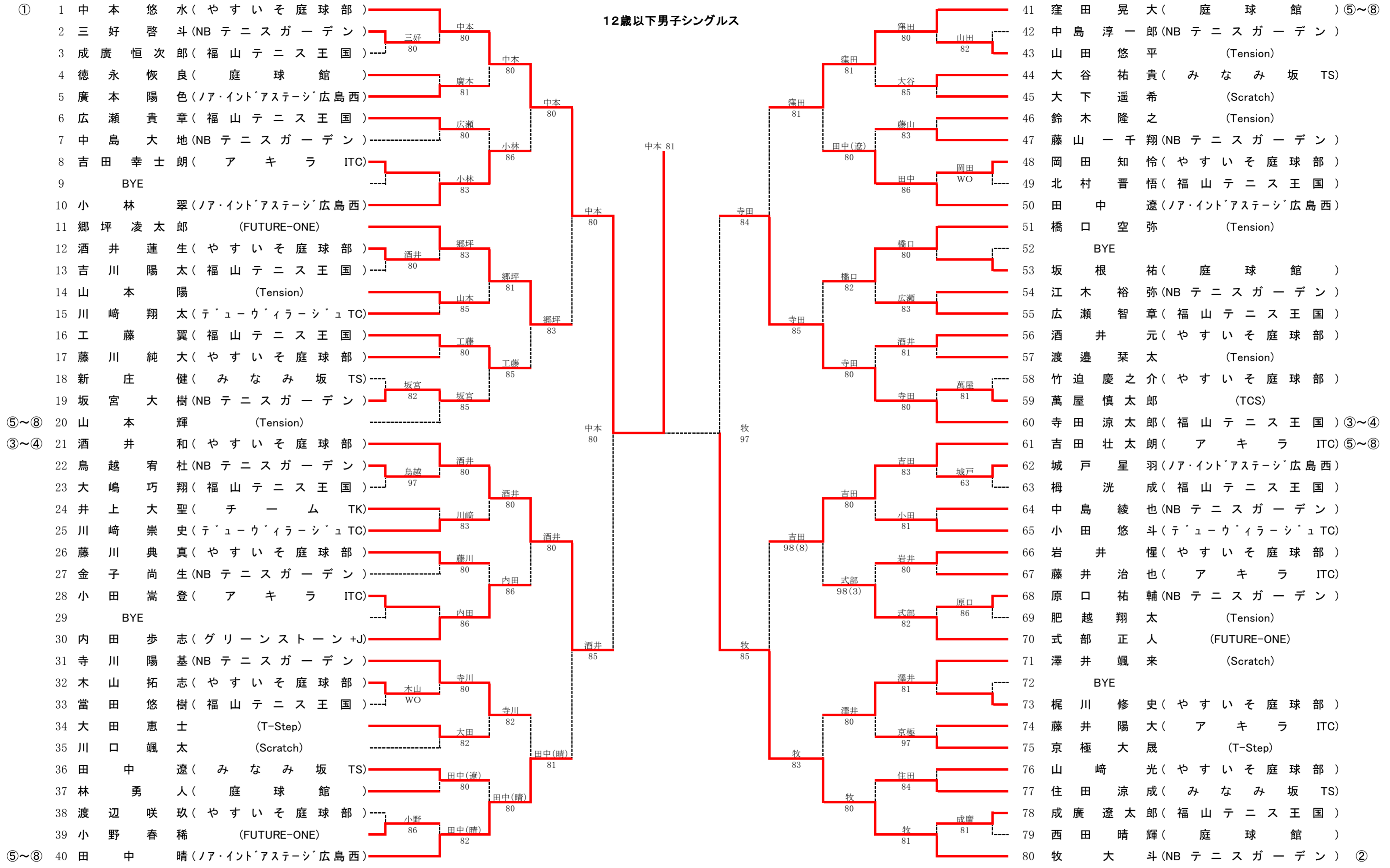

3・4位決定

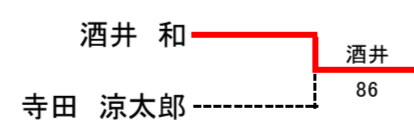

7・8位決定

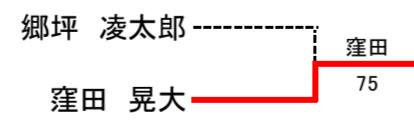

5~8位決定

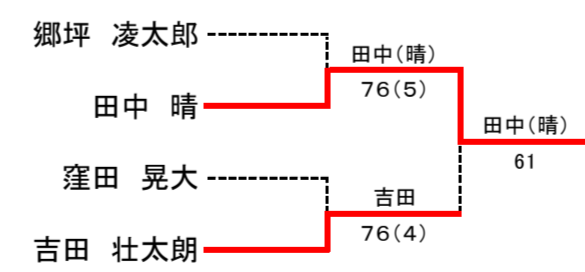

順位

- 1 中本悠水
- 2 牧大斗
- 3 酒井和
- 4 寺田涼太郎
- 5 田中晴
- 6 吉田壮太郎
- 7 窪田晃大
- 8 郷坪凌太郎

2016 中国ジュニアテニス選手権大会広島県予選

12歳以下女子シングルス

広域公園テニスコート

2016. 04/29, 30

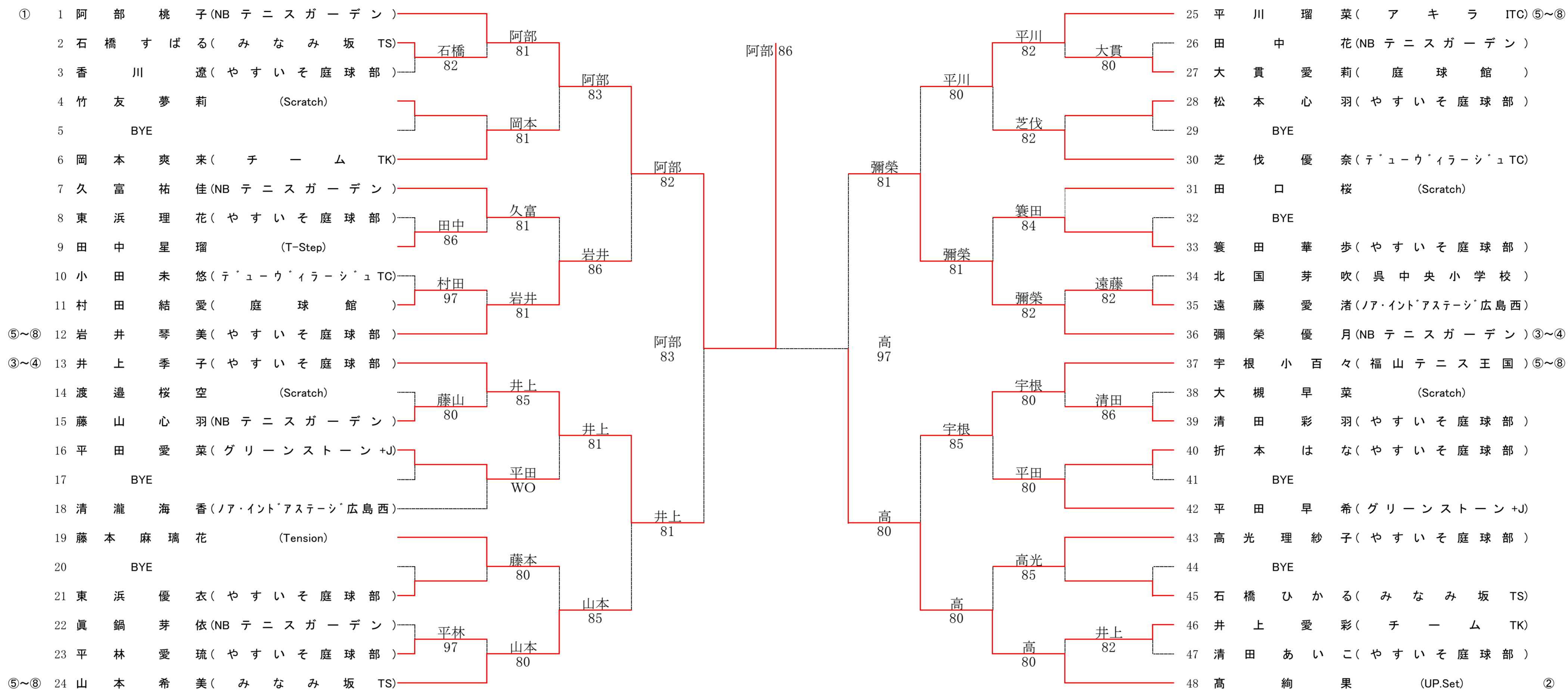

3・4位決定

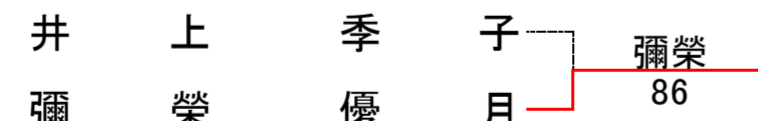

7・8位決定

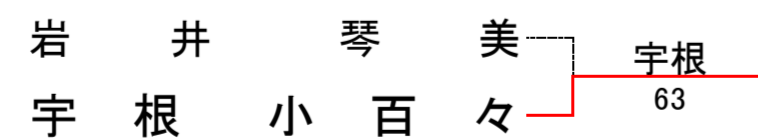

5~8位決定

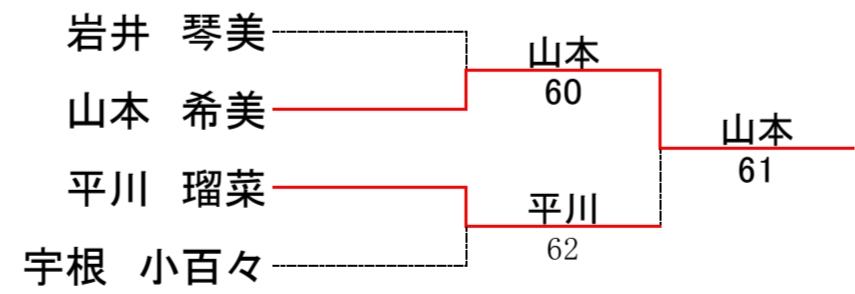

順位

- 1 阿部桃子
- 2 高絢果
- 3 彌榮優月
- 4 井上季子
- 5 山本希美
- 6 平川瑠菜
- 7 宇根小百々
- 8 岩井琴美

2016 中国ジュニアテニス選手権大会広島県予選

12歳以下男子ダブルス

広島広域公園テニスコート

2016. 04/29, 30

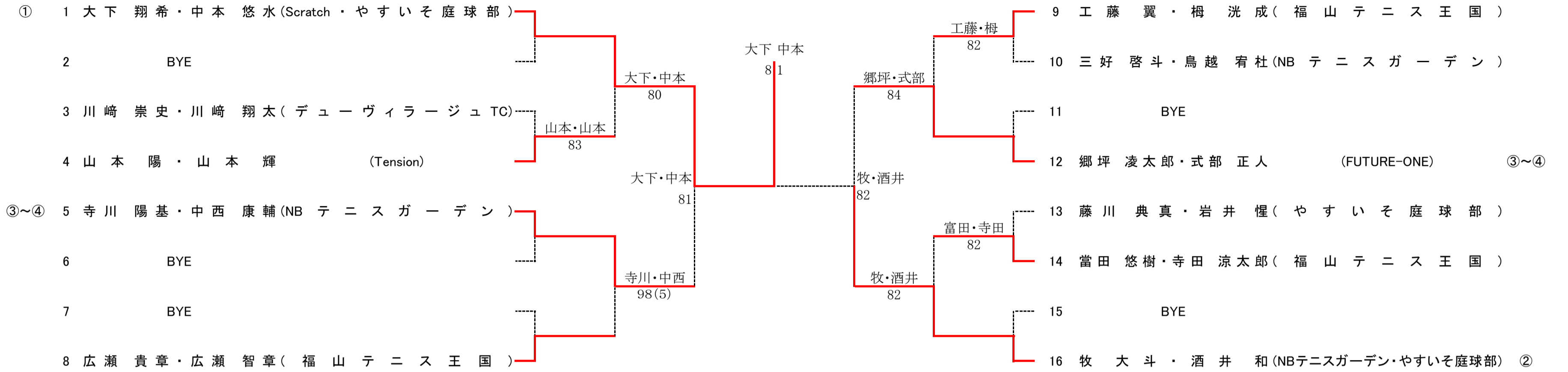

3・4位決定

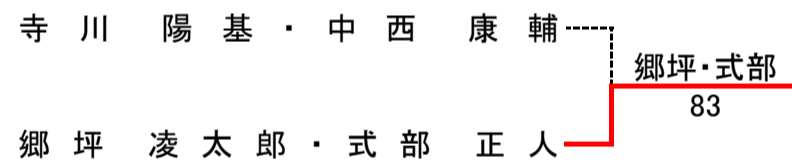

順位

- 1 大下 翔希・中本 悠水
- 2 牧 大斗・酒井 和
- 3 郷坪 凌太郎・式部 正人
- 4 寺川 陽基・中西 康輔

2016 中国ジュニアテニス選手権大会広島県予選

広島広域公園テニスコート

2016. 04/29, 30

12歳以下女子ダブルス

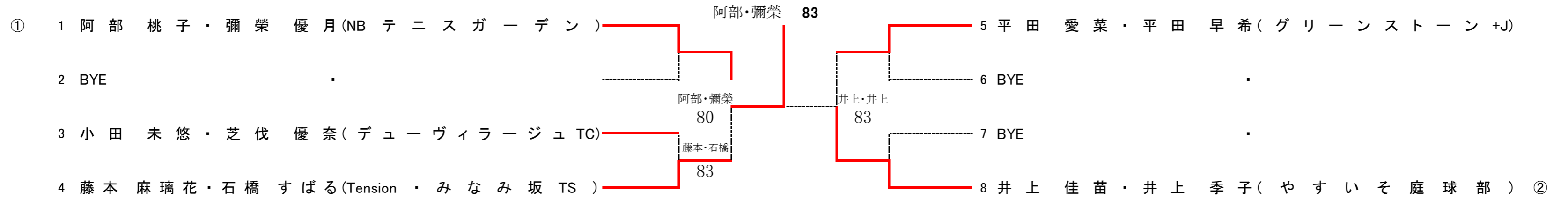

3・4位決定

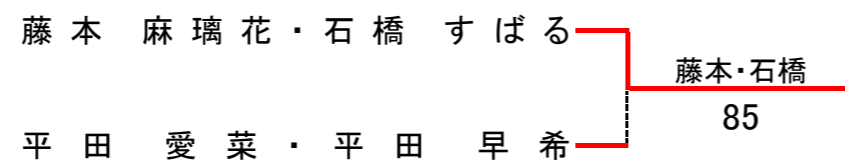

順位

- 1 阿部 桃子・彌 榮 優月
- 2 井上 佳苗・井上 季子
- 3 藤本 麻璃花・石橋 すばる
- 4 平田 愛菜・平田 早希

2016 中国ジュニアテニス選手権大会広島県予選

14歳以下男子シングルス

広島広域公園テニスコート

2016. 04/29. 30

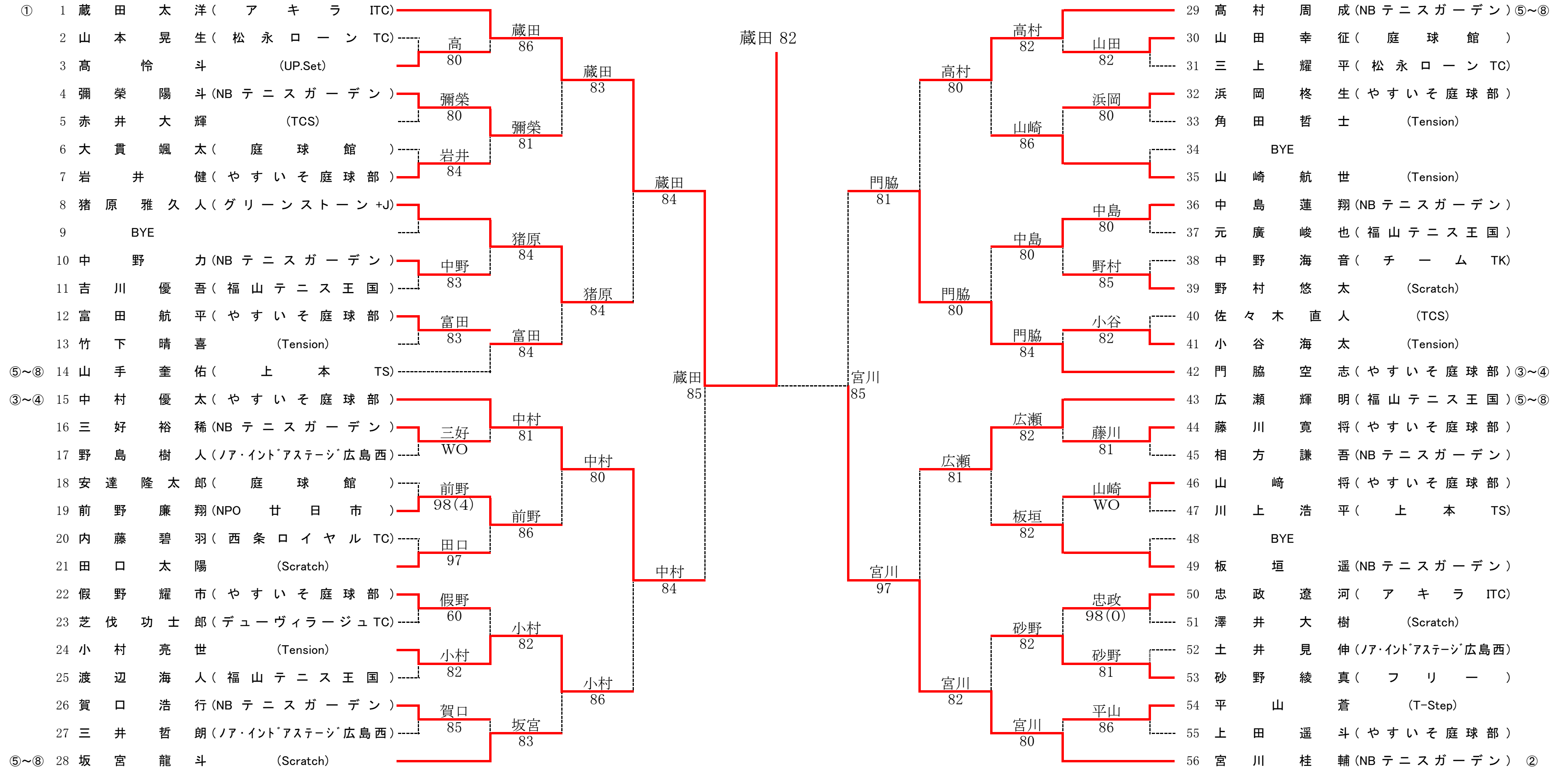

3・4位決定

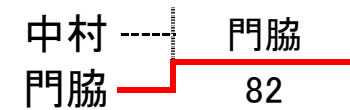

7・8位決定

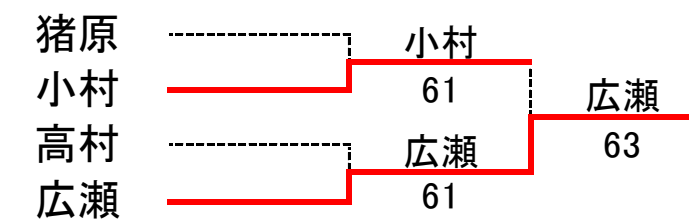
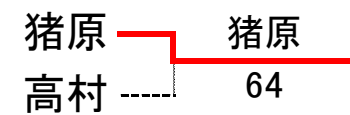

順位

- 1 蔵田 太洋
- 2 宮川 桂輔
- 3 門脇 空志
- 4 中村 優太
- 5 広瀬 輝明
- 6 小村 亮世
- 7 猪原 雅久人
- 8 高村 周成

2016 中国ジュニアテニス選手権大会広島県予選

広島広域公園テニスコート 2016. 04/29, 30

14歳以下女子シングルス

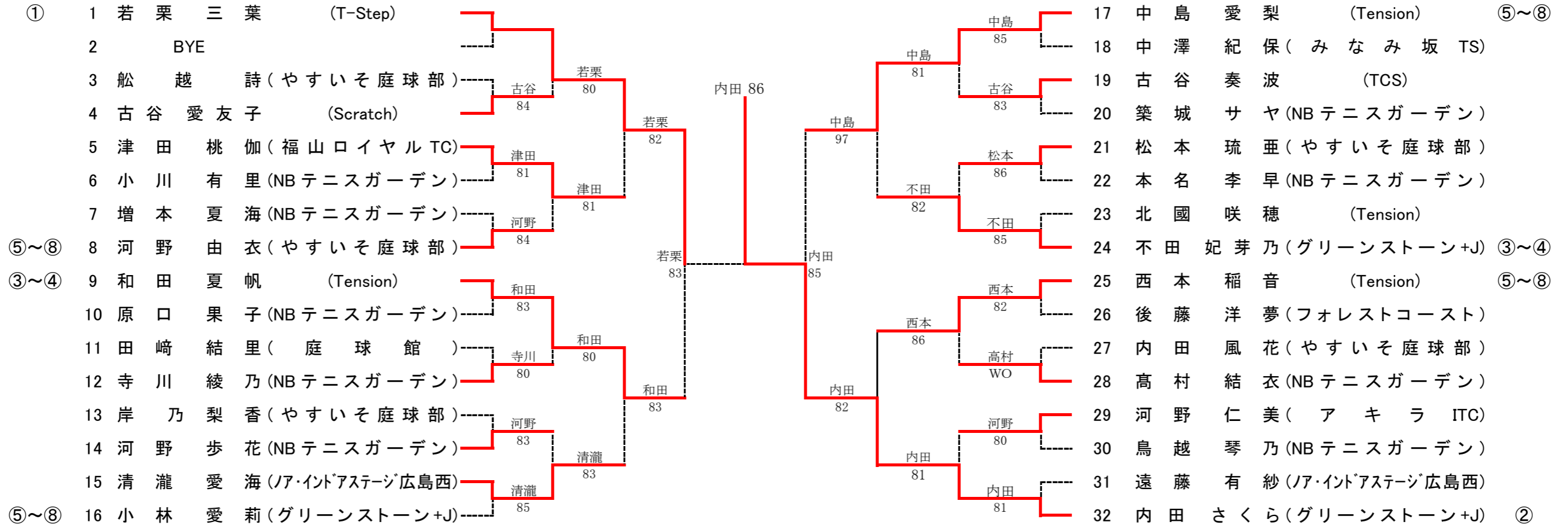

3・4位決定

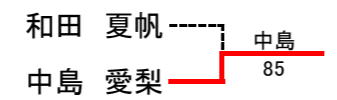

7・8位決定

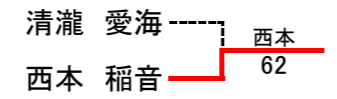

5~8位決定

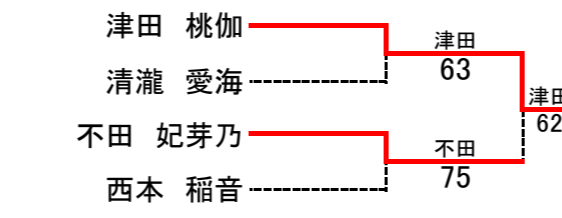

順位

- 1 内田 さくら
- 2 若栗 三葉
- 3 中島 愛梨
- 4 和田 夏帆
- 5 津田 桃伽
- 6 不田 妃芽乃
- 7 西本 稲音
- 8 清瀧 愛海

2016 中国ジュニアテニス選手権大会広島県予選

広島広域公園テニスコート

2016. 04/29, 30

14歳以下男子ダブルス

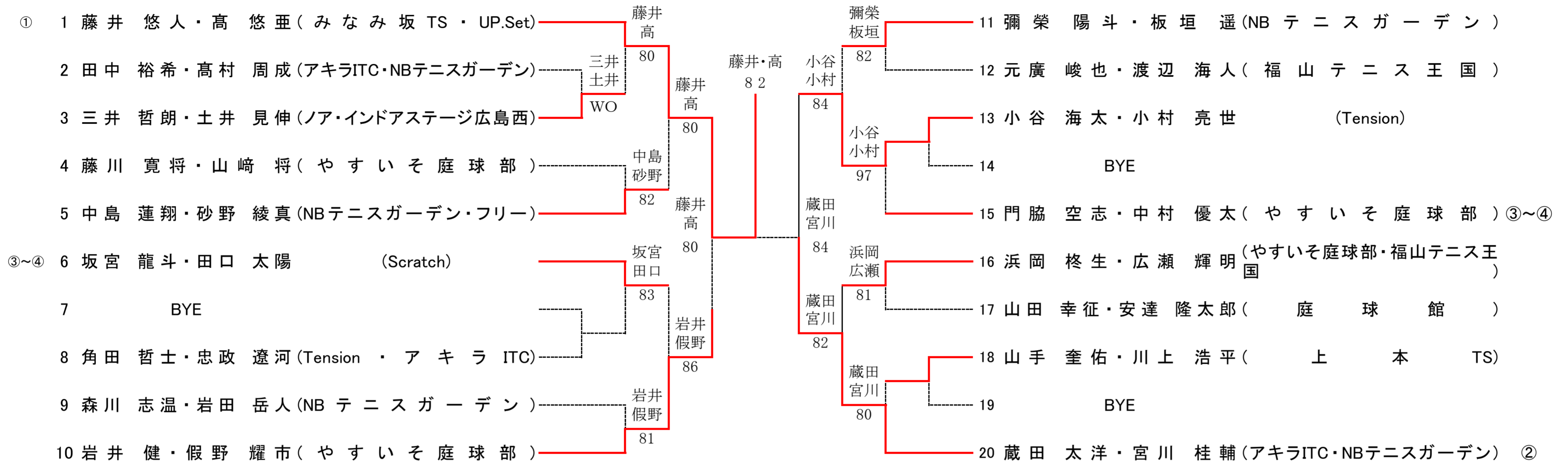

3・4位決定

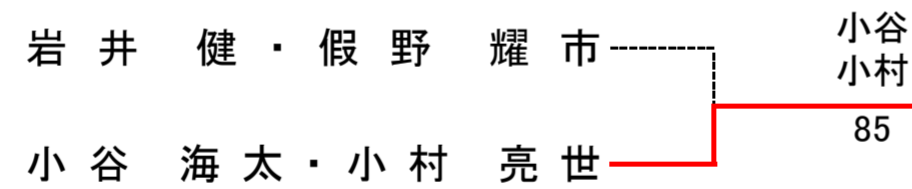

順位

- 1 藤井 悠人・高 悠亜
- 2 蔵田 太洋・宮川 桂輔
- 3 小谷 海太・小村 亮世
- 4 岩井 健・假野 耀市

2016 中国ジュニアテニス選手権大会広島県予選

14歳以下女子ダブルス

広島広域公園テニスコート

2016. 04/29, 30

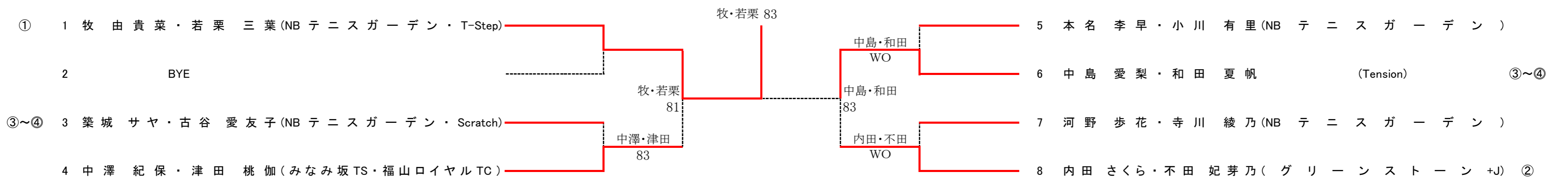

3・4位決定

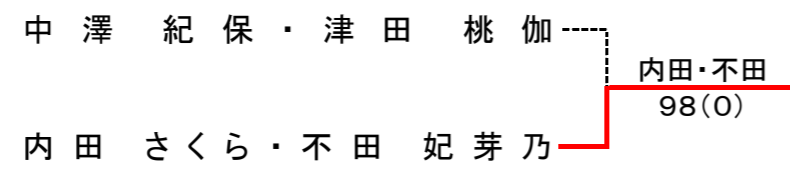

順位

- 1 牧由貴菜・若栗三葉
- 2 中島愛梨・和田夏帆
- 3 内田さくら・不田妃芽乃
- 4 中澤紀保・津田桃伽