

シード順位 ①岩本 晋之介 ②藤高 聡真 ③角 陽太 ④大下 翔希 ⑤河内 優和 ⑥今井 汰育 ⑦門脇 智大 ⑧村上 慈英 ⑨中原 陽 ⑩松浦 諄成 ⑪山本 寛大 ⑫中本 悠水 ⑬牧 大斗 ⑭船越 海斗 ⑮久佐 巧己 ⑯山本 慎之介

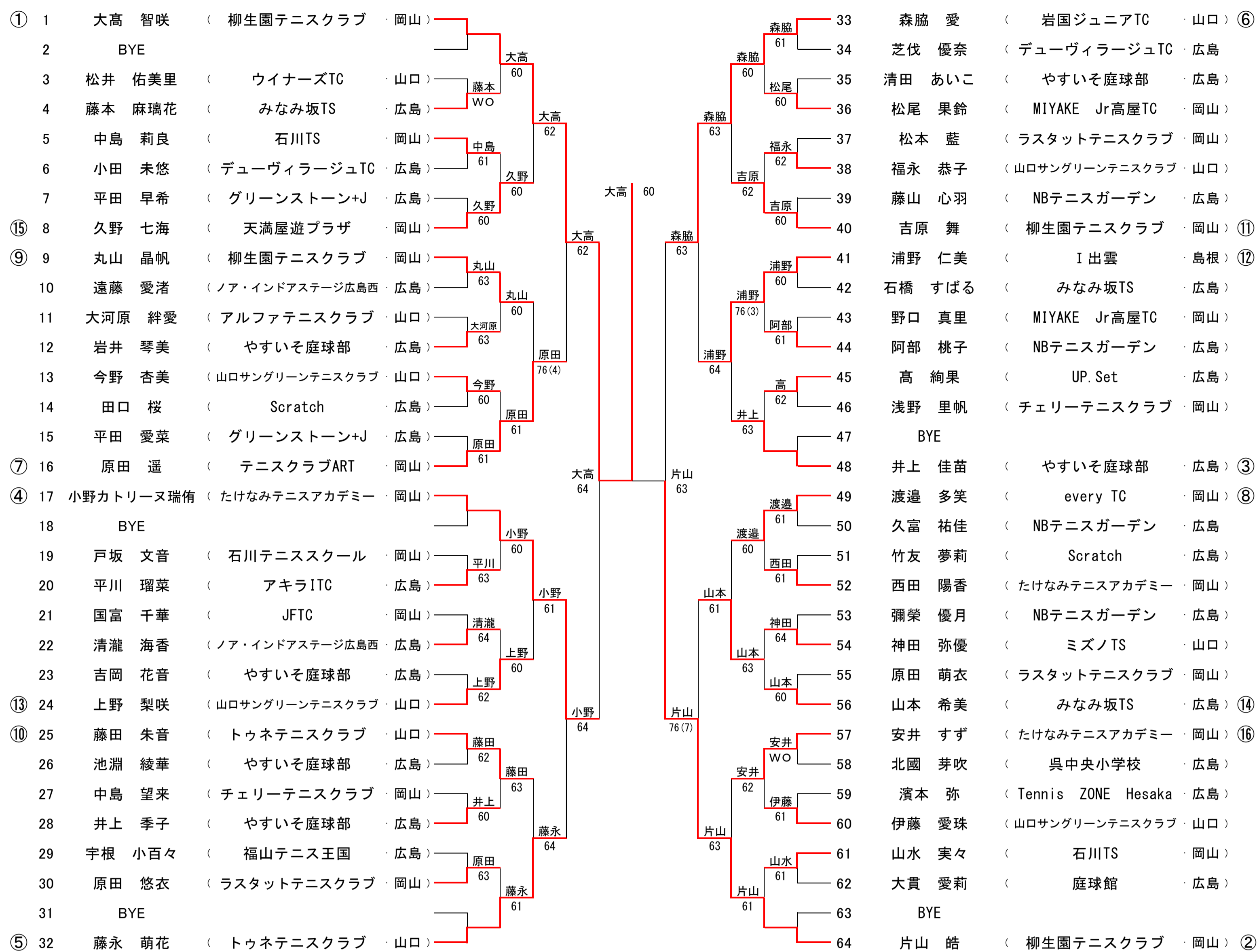

シード順位 ①大高 智咲 ②片山 皓 ③井上 佳苗 ④小野カトリーヌ瑞侑 ⑤藤永 萌花 ⑥森脇 愛 ⑦原田 遥 ⑧渡邊 多笑 ⑨丸山 晶帆 ⑩藤田 朱音 ⑪吉原 舞 ⑫浦野 仁美 ⑬上野 梨咲 ⑭山本 希美 ⑮久野 七海 ⑯安井 すす

2015広島ジュニアオープン 13歳少年シングルス

Aグレード(2015年9月2日中国ジュニアランキング)

①	1	磯村 志	( やすいそ庭球部 )	広島		65	高 悠垂	( UP.Set )	広島	⑧
	2	BYE					BYE			
	3	澤井 大樹	( Scratch )	広島		66	砂野 綾真	( フリー )	広島	
	4	服部 広大	( 開星中学校 )	島根	服部 61	67	海本 拓星	( スフィータテニスクラブ )	岡山	
	5	原井川 友也	( ラスタットテニスクラブ )	岡山		68	假野 耀市	( やすいそ庭球部 )	広島	
	6	BYE				69	BYE			
	7	BYE				70	BYE			
	8	猪原 雅久人	( グリーンストーン+J )	広島		71	BYE			
	9	国塩 恵大	( チェリーTC )	岡山		72	中島 大智	( チェリーTC )	岡山	
	10	BYE				73	江原 武蔵	( ラスタットテニスクラブ )	岡山	
	11	三好 裕稀	( NBテニスガーデン )	広島	国塩 61	74	BYE			
	12	濱岡 柊生	( やすいそ庭球部 )	広島	濱岡 WO	75	芝伐 功士郎	( デューヴィラージュTC )	広島	
	13	野村 悠太	( Scratch )	広島		76	前野 康翔	( NPO廿日市 )	広島	
	14	弘中 大陸	( ミズノTS岩国 )	山口	弘中 62	77	中崎 柊吾	( 日生中学校 )	岡山	
	15	BYE				78	内藤 碧羽	( 西条ロイヤルTC )	広島	
	16	毛利 仁嘉	( 石川TS )	岡山		79	BYE			
⑫	17	上田 吏恩	( 大和オレンジボールTC )	山口		80	宮川 桂輔	( NBテニスガーデン )	広島	⑭
	18	BYE				81	寺西 拓巳	( ミズノTS岩国 )	山口	⑪
	19	岡田 明季	( やすいそ庭球部 )	広島	岡田 60	82	BYE			
	20	上原 創司	( every tennis club )	岡山		83	田口 太陽	( Scratch )	広島	
	21	藤川 寛将	( やすいそ庭球部 )	広島		84	吉田 陽翔	( アキラITC )	広島	
	22	山手 奎佑	( 上本TS )	広島	山手 60	85	岩井 健	( やすいそ庭球部 )	広島	
	23	BYE				86	門田 和磨	( ミズノTS )	山口	
	24	金阪 大夢	( UMEZU, Jr. T. T )	島根		87	BYE			
	25	大下 穂高	( さくらSSC )	島根		88	金川 哲大	( さくらSSC )	島根	
	26	BYE				89	片山 豪太	( チェリーTC )	岡山	
	27	平山 蒼	( Tension )	広島	小野 64	90	BYE			
	28	小野隼征サムエル	( たけなみテニスアカデミー )	岡山	小野 60	91	BYE			
	29	山崎 将	( やすいそ庭球部 )	広島		92	彌榮 陽斗	( NBテニスガーデン )	広島	
	30	中井 勝風	( Ykids松江 )	島根	中井 61	93	糸賀 勇哉	( I出雲 )	島根	
	31	BYE				94	安達 隆太郎	( 庭球館 )	広島	
⑤	32	手嶋 海陽	( 岩国ジュニアTC )	山口		95	BYE			
③	33	木本 達也	( 山口サングリーンTC )	山口		96	蔵田 太洋	( アキラITC )	広島	④
	34	BYE				97	柏木 悠太郎	( JFTC )	岡山	⑦
	35	卜部 凜	( MRA広島 )	広島	木本 60	98	BYE			
	36	湊 尊仁	( 日生中学校 )	岡山	湊 61	99	元廣 峻也	( 福山テニス王国 )	広島	
	37	広瀬 輝明	( 福山テニス王国 )	広島		100	小村 亮世	( Tension )	広島	
	38	BYE				101	橋本 歩空	( 南部町スポーツ少年団テニス部 )	鳥取	
	39	BYE				102	梶本 真聖	( 西条ロイヤルTC )	広島	
	40	中谷 心平	( ミズノTS )	山口		103	BYE			
	41	柴田 昂樹	( 山口テニスアカデミー )	山口		104	板垣 遥	( NBテニスガーデン )	広島	
	42	BYE				105	中島 蓮翔	( NBテニスガーデン )	広島	
	43	渡辺 海人	( 福山テニス王国 )	広島	渡辺 63	106	BYE			
	44	赤井 大輝	( TCS )	広島		107	平原 航佑	( Tennis ZONE Hesaka )	広島	
	45	藤井 満太郎	( 石川TS )	岡山		108	米本 圭吾	( 石川TS )	岡山	
	46	山田 幸征	( 庭球館 )	広島	藤井 61	109	中野 力	( 修道中学校 )	広島	
	47	BYE				110	吉川 優吾	( 福山テニス王国 )	広島	
⑮	48	中村 優太	( やすいそ庭球部 )	広島		111	BYE			
⑯	49	門脇 空志	( やすいそ庭球部 )	広島		112	塚原 歩己	( グリーンストーン+J )	岡山	⑨
	50	BYE				113	森脇 雄大	( 岩国ジュニアTC )	山口	⑬
	51	忠政 遼河	( アキラITC )	広島	門脇 60	114	BYE			
	52	實政 遥	( アルファテニスクラブ )	山口	忠政 63	115	大貫 颯太	( 庭球館 )	広島	
	53	片山 稜太	( たけなみテニスアカデミー )	岡山		116	田中 裕希	( アキラITC )	広島	
	54	坂宮 龍斗	( Scratch )	広島	片山 60	117	橋口 登惟	( Tension )	広島	
	55	BYE				118	富田 航平	( やすいそ庭球部 )	広島	
	56	山崎 航世	( Tension )	広島		119	BYE			
	57	駿馬 怜人	( I出雲 )	島根		120	小池 深裕	( 倉敷市ジュニアテニス部 )	岡山	
	58	BYE				121	山口 巧	( 石川TS )	岡山	
	59	益田 崇司	( アルファテニスクラブ )	山口	高村 62	122	BYE			
	60	高村 周成	( NBテニスガーデン )	広島	高村 75	123	BYE			
	61	藤井 祐大	( every tennis club )	岡山		124	土井 見伸	( 修道中学校 )	広島	
	62	角田 哲士	( Tension )	広島	藤井 63	125	広本 駿	( たけなみテニスアカデミー )	岡山	
	63	BYE				126	中野 海音	( Tennis ZONE Hesaka )	広島	
⑥	64	桑原 慶太	( 山口テニスアカデミー )	山口		127	BYE			
						128	藤井 悠人	( みなみ坂TS )	広島	②

シード順位 ①磯村 志 ②藤井 悠人 ③木本 達也 ④蔵田 太洋 ⑤手嶋 海陽 ⑥桑原 慶太 ⑦柏木 悠太郎 ⑧高 悠垂 ⑨塚原 歩己 ⑩上田 吏恩 ⑪寺西 拓巳 ⑫毛利 仁嘉 ⑬森脇 雄大 ⑭宮川 桂輔 ⑮中村 優太 ⑯門脇 空志

2015広島ジュニアオープン 13歳少女シングルス

Aグレード(2015年9月2日中国ジュニアランキング)

①	1	新見 小晴	(柳生園テニスクラブ 岡山)					65	石川 ころこ	(石川TS 岡山)	⑧
	2	BYE						66	BYE		
	3	田崎 結里	(庭球館 広島)					67	BYE		
	4	河野 由衣	(やすいそ庭球部 広島)		河野	61		68	三浦 真菜	(アキラITC 広島)	
	5	溝渕 麻恩	(石川TS 岡山)					69	古谷 愛友子	(Scratch 広島)	
	6	BYE						70	BYE		
	7	BYE						71	BYE		
	8	林 優希乃	(山口サングリーンテニスクラブ 山口)					72	片岡 亜友	(ラスタットテニスクラブ 岡山)	
	9	上野 京香	(山口サングリーンテニスクラブ 山口)					73	金阪 桃花	(開星中学校 島根)	
	10	BYE						74	BYE		
	11	BYE						75	BYE		
	12	北國 咲穂	(Tension 広島)					76	遠藤 有紗	(ノア・インドアステージ広島西 広島)	
	13	濱本 趣	(Tennis ZONE Hesaka 広島)					77	渡邊 滯	(石川TS 岡山)	
	14	BYE						78	BYE		
	15	BYE						79	BYE		
	⑬	16	同前 華伶来	(チェリーテニスクラブ 岡山)				80	久保 杏夏	(T-Step 広島)	⑪
		17	牛尾 真夕	(山口サングリーンテニスクラブ 山口)				81	小林 一愛	(JFTC 岡山)	⑩
		18	BYE					82	BYE		
		19	BYE					83	BYE		
		20	鳥越 琴乃	(NBテニスガーデン 広島)				84	船越 詩	(やすいそ庭球部 広島)	
		21	藤原 加那	(JFTC 岡山)				85	河野 仁美	(アキラITC 広島)	
		22	BYE					86	BYE		
		23	BYE					87	BYE		
		24	和田 夏帆	(Tension 広島)				88	内田 さくら	(グリーンストーン+J 広島)	
		25	津田 桃伽	(福山テニス王国 広島)				89	長原 櫻	(ラスタットテニスクラブ 岡山)	
		26	BYE					90	BYE		
		27	BYE					91	BYE		
		28	畑 葵唯	(ラスタットテニスクラブ 岡山)				92	西本 稲音	(Tension 広島)	
		29	清瀧 愛海	(ノア・インドアステージ広島西 広島)				93	菱川 夏奈	(石川TS 岡山)	
		30	BYE					94	BYE		
		31	BYE					95	BYE		
	⑤	32	中島 玲亜	(石川TS 岡山)				96	牧 由貴菜	(NBテニスガーデン 広島)	③
	④	33	井上 愛梨	(山口サングリーンテニスクラブ 山口)				97	吉本 菜月	(アルファテニスクラブ 山口)	⑥
		34	BYE					98	BYE		
		35	BYE					99	BYE		
		36	後藤 洋夢	(フォレストコースト 広島)				100	増本 夏海	(NBテニスガーデン 広島)	
		37	岸 乃梨香	(やすいそ庭球部 広島)				101	伊達 璃子	(グリーンベアーズ 島根)	
		38	BYE					102	BYE		
		39	BYE					103	BYE		
		40	内田 結子	(ラスタットテニスクラブ 岡山)				104	中島 愛梨	(Tension 広島)	
		41	豊田 ゆき乃	(ミズノTS岩国 山口)				105	塩田 侑良	(グリーンベアーズ 島根)	
		42	BYE					106	BYE		
		43	BYE					107	BYE		
		44	松本 琉亜	(やすいそ庭球部 広島)				108	上野 愛実	(ふくいテニスクラブ 山口)	
		45	寺尾 美月	(山口テニスアカデミー 山口)				109	坂井 愛悠	(柳生園テニスクラブ 岡山)	
		46	BYE					110	BYE		
		47	BYE					111	BYE		
	⑮	48	横田 七帆	(グリーンベアーズ 島根)				112	若栗 三葉	(Tension 広島)	⑫
	⑭	49	曾川 湖未	(山口テニスアカデミー 山口)				113	藤田 菜々子	(ミズノTS 山口)	⑬
		50	BYE					114	BYE		
		51	BYE					115	BYE		
		52	高村 結衣	(NBテニスガーデン 広島)				116	築城 サヤ	(NBテニスガーデン 広島)	
		53	相原 春未	(NBテニスガーデン 広島)				117	小林 愛莉	(グリーンストーン+J 広島)	
		54	BYE					118	BYE		
		55	BYE					119	BYE		
		56	中村 倫花	(カトウテニスクラブ 山口)				120	轟木 陽菜	(アルファテニスクラブ 山口)	
		57	不田 妃芽乃	(グリーンストーン+J 広島)				121	古川 陽子	(NBテニスガーデン 広島)	
		58	BYE					122	BYE		
		59	BYE					123	BYE		
		60	岩崎 紫恵瑠	(岩国ジュニアTC 山口)				124	金光 智慧	(MIYAKE Jr高屋TC 岡山)	
		61	重本 真佳	(グリーンベアーズ 島根)				125	角南 瑠衣	(天満屋遊プラザ 岡山)	
		62	BYE					126	BYE		
		63	BYE					127	BYE		
	⑦	64	友永 梨音	(広大附東雲中学校 広島)				128	丸古 陽女	(やすいそ庭球部 広島)	②

シード順位 ①新見 小晴 ②丸古 陽女 ③牧 由貴菜 ④井上 愛梨 ⑤中島 玲亜 ⑥吉本 菜月 ⑦友永 梨音 ⑧石川 ころこ ⑨牛尾 真夕 ⑩小林 一愛 ⑪久保 杏夏 ⑫若栗 三葉 ⑬同前 華伶来 ⑭曾川 湖未 ⑮横田 七帆 ⑯藤田 菜々子

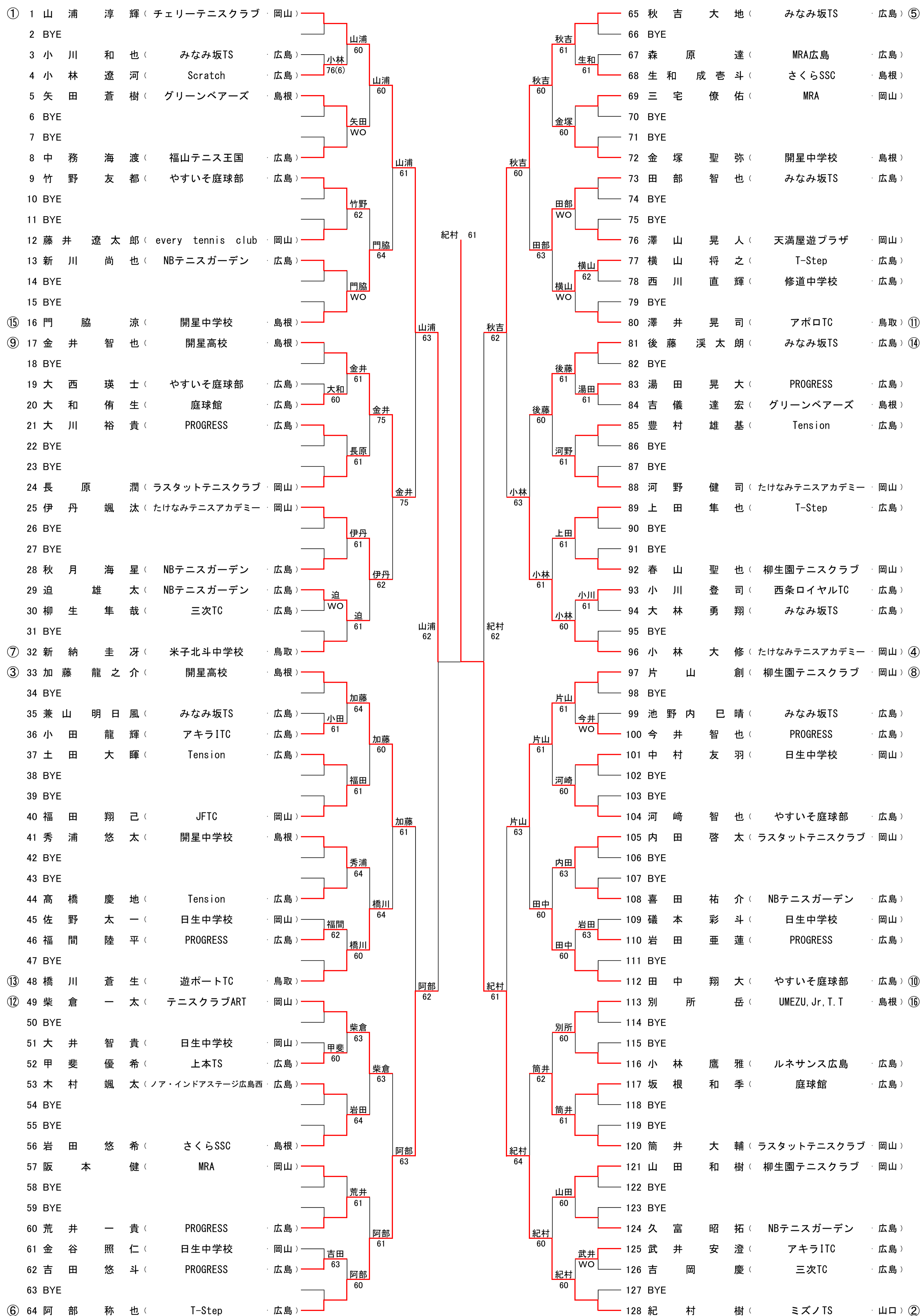

シード順位 ①山浦 淳輝 ②紀村 樹 ③加藤 龍之介 ④小林 大修 ⑤秋吉 大地 ⑥阿部 称也 ⑦新納 圭牙 ⑧片山 創 ⑨金井 智也 ⑩田中 翔大 ⑪澤井 晃司 ⑫柴倉 一太 ⑬橋川 蒼生 ⑭後藤 溪太郎 ⑮門脇 涼 ⑯別所 岳

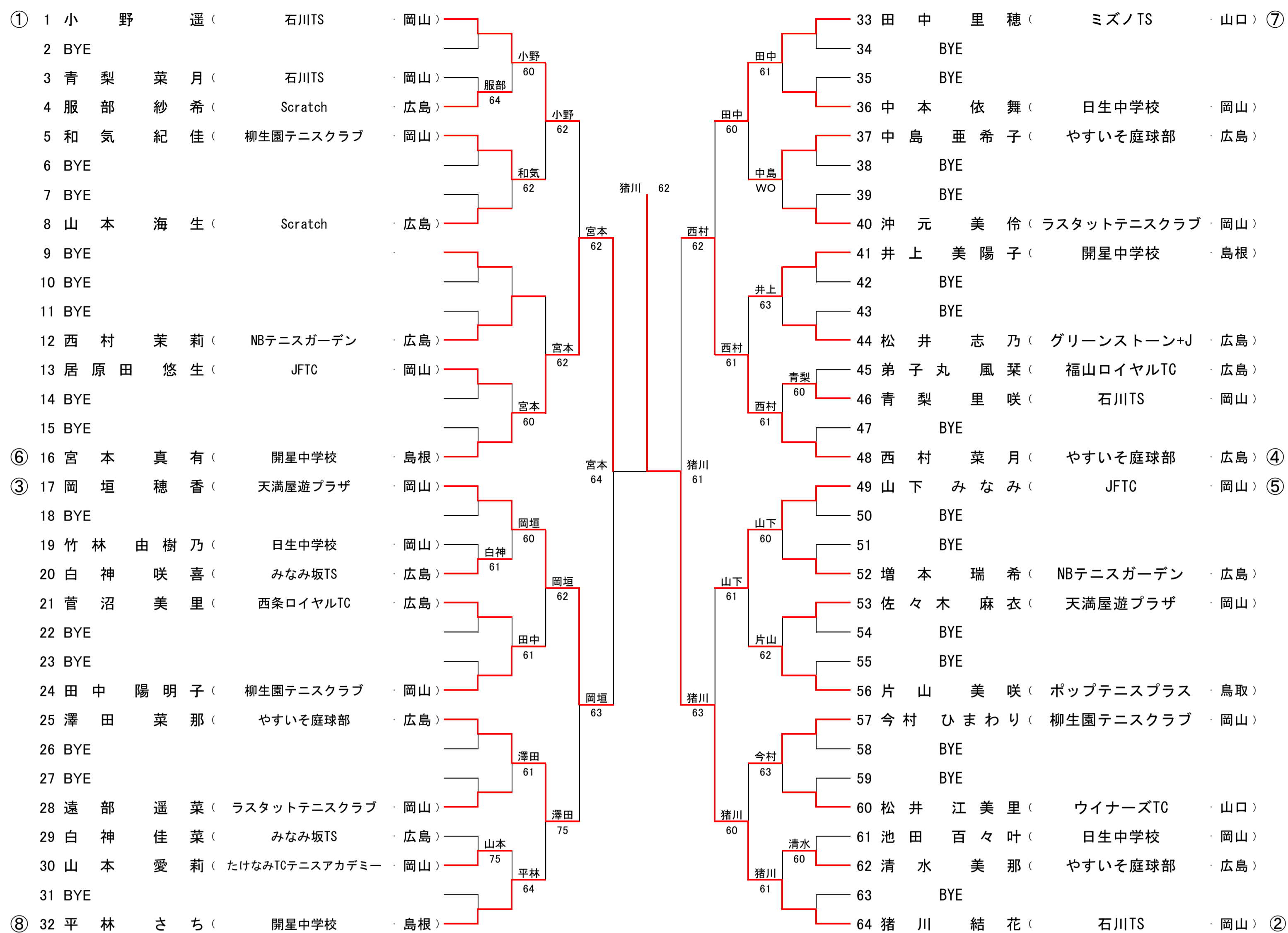

シード順位 ①酒井 凜 ②猪川 結花 ③岡垣 穂香 ④西村 茉莉 ⑤山下 みなみ ⑥宮本 真有 ⑦田中 里穂 ⑧平林 さち